



INDICE

1. INFORMAZIONI PER LA SICUREZZA.....	3
2. ISTRUZIONI DI SICUREZZA.....	4
3. DESCRIZIONE DEL PRODOTTO.....	6
4. PANNELLO DEI COMANDI.....	6
5. PROGRAMMI	7
6. VALORI DI CONSUMO.....	10
7. OPZIONI.....	10
8. IMPOSTAZIONI.....	12
9. PREPARAZIONE AL PRIMO UTILIZZO.....	12
10. UTILIZZO QUOTIDIANO.....	12
11. CONSIGLI E SUGGERIMENTI UTILI.....	16
12. PULIZIA E CURA.....	17
13. RISOLUZIONE DEI PROBLEMI.....	21
14. DATI TECNICI.....	24

PENSATI PER VOI

Grazie per aver acquistato un'apparecchiatura Electrolux. Avete scelto un prodotto che ha alle spalle decenni di esperienza professionale e innovazione. Ingegnoso ed elegante, è stato progettato pensando a voi. Quindi, in qualsiasi momento desiderate utilizzarlo, potete esser certi di ottenere sempre i migliori risultati.

Benvenuti in Electrolux.

Visitate il nostro sito web per:



Ricevere consigli, scaricare i nostri opuscoli, eliminare eventuali anomalie, ottenere informazioni sull'assistenza:

www.electrolux.com



Registrare il vostro prodotto e ricevere un servizio migliore:

www.registerelectrolux.com



Acquistare accessori, materiali di consumo e ricambi originali per la vostra apparecchiatura:

www.electrolux.com/shop

SERVIZIO CLIENTI E MANUTENZIONE

Consigliamo sempre l'impiego di ricambi originali.

Quando si contatta il Centro di Assistenza autorizzato, accertarsi di disporre dei seguenti dati: Modello, PNC, numero di serie.

Le informazioni si trovano sulla targhetta dei dati.



Avvertenza/Attenzione - Importanti Informazioni per la sicurezza



Informazioni e suggerimenti generali



Informazioni sull'ambiente

Con riserva di modifiche.

1. ⚠️ INFORMAZIONI PER LA SICUREZZA

Leggere attentamente le istruzioni fornite prima di installare e utilizzare l'apparecchiatura. Il produttore non è responsabile se un'installazione ed un uso non corretto dell'apparecchiatura provocano lesioni e danni. Tenere sempre le istruzioni a portata di mano come riferimento futuro.

1.1 Sicurezza dei bambini e delle persone vulnerabili

- Questa apparecchiatura può essere usata da bambini a partire dagli 8 anni e da adulti con limitate capacità fisiche, sensoriali o mentali o con scarsa esperienza o conoscenza sull'uso dell'apparecchiatura, solamente se sorvegliati o se istruiti relativamente all'uso dell'apparecchiatura e se hanno compreso i rischi coinvolti.
- Non consentire ai bambini di giocare con l'apparecchiatura.
- Tenere lontani i bambini al di sotto dei 3 anni se non costantemente supervisionati.
- Tenere i materiali di imballaggio al di fuori della portata dei bambini.
- Tenere i detersivi fuori dalla portata dei bambini.
- Tenere i bambini e gli animali domestici lontano dalla porta dell'apparecchiatura quando è aperta.
- La pulizia e gli interventi di manutenzione non devono essere eseguiti dai bambini senza supervisione.

1.2 Avvertenze di sicurezza generali

- Non apportare modifiche alle specifiche di questa apparecchiatura.
- Rispettare il volume di carico massimo di 4 kg (consultare il capitolo “Tabella dei programmi”).
- La pressione d'esercizio dell'acqua (minima e massima) deve essere compresa tra 0,5 bar (0,05 MPa) e 8 bar (0,8 MPa).

- Le aperture di ventilazione alla base (ove previste) non devono essere ostruite da un tappeto.
- L'apparecchiatura deve essere collegata correttamente all'impianto idrico con i tubi nuovi forniti. I tubi usati non devono essere riutilizzati.
- Se il cavo di alimentazione è danneggiato, deve essere sostituito dal produttore, da un tecnico autorizzato o da una persona qualificata per evitare situazioni di pericolo.
- Prima di eseguire qualunque intervento di manutenzione, spegnere l'apparecchiatura ed estrarre la spina dalla presa.
- Non nebulizzare acqua né utilizzare vapore per pulire l'apparecchiatura.
- Pulire l'apparecchiatura con un panno inumidito e morbido. Utilizzare solo detergenti neutri. Non usare prodotti abrasivi, spugnette abrasive, solventi od oggetti metallici.

2. ISTRUZIONI DI SICUREZZA

2.1 Installazione

- Togliere tutto l'imballaggio e i bulloni per il trasporto.
- Conservare i bulloni per il trasporto. Prima di spostare nuovamente l'apparecchiatura, bloccare il cesto.
- Prestare sempre attenzione in fase di spostamento dell'apparecchiatura, dato che è molto pesante. Indossare sempre guanti di sicurezza.
- Non installare o utilizzare l'apparecchiatura se è danneggiata.
- Attenersi alle istruzioni fornite insieme all'apparecchiatura.
- Non installare o utilizzare l'apparecchiatura se la temperatura è inferiore a 0°C o in posizione esposta alle intemperie.
- Accertarsi che il pavimento dove viene appoggiata l'apparecchiatura sia piano, stabile, resistente al calore e pulito.
- Accertarsi che l'aria circoli liberamente tra l'apparecchiatura e il pavimento.

- Regolare i piedini per disporre dello spazio necessario tra l'apparecchiatura e la moquette.
- Non installare l'apparecchiatura in un punto dove non è possibile aprire completamente la porta.

2.2 Collegamento elettrico

- L'apparecchiatura deve disporre di una messa a terra.
- Utilizzare sempre una presa elettrica con contatto di protezione correttamente installata.
- Verificare che i dati elettrici riportati sulla targhetta dei dati corrispondano a quelli dell'impianto. In caso contrario, contattare un elettricista.
- Non utilizzare prese multiple e prolunghe.
- Accertarsi di non danneggiare la spina e il cavo. Qualora il cavo elettrico debba essere sostituito, l'intervento dovrà essere effettuato dal nostro Centro di Assistenza autorizzato.

- Inserire la spina di alimentazione nella presa solo al termine dell'installazione. Verificare che la spina di alimentazione rimanga accessibile dopo l'installazione.
- Non toccare il cavo di alimentazione o la spina di alimentazione con la mani bagnate.
- Non tirare il cavo di alimentazione per scollegare l'apparecchiatura. Tirare sempre dalla spina.
- Solo per il Regno Unito e l'Irlanda: L'apparecchiatura è dotata di spina di alimentazione da 13 amp. Se si rendesse necessario cambiare il fusibile della spina di alimentazione, utilizzarne uno da 13 amp ASTA (BS 1362).
- Questa apparecchiatura è conforme alle direttive CEE.
- Osservare le istruzioni di sicurezza riportate sulla confezione del detersivo.
- Non appoggiare o tenere liquidi o materiali infiammabili, né oggetti facilmente incendiabili sull'apparecchiatura, al suo interno o nelle immediate vicinanze.
- Accertarsi di rimuovere tutti gli oggetti metallici dalla biancheria.
- Non collocare un contenitore sotto l'apparecchiatura per raccogliere possibili perdite. Contattare il Centro di Assistenza autorizzato per sapere quali accessori si possono utilizzare.
- Non toccare il vetro dell'oblò quando è in corso un programma. Il vetro potrebbe essere caldo.

2.3 Collegamento dell'acqua

- Accertarsi di non danneggiare i tubi di carico e scarico dell'acqua.
- Prima di collegare l'apparecchiatura a tubazioni nuove o non utilizzate per un lungo periodo, far scorrere l'acqua finché non è limpida.
- La prima volta che si usa l'apparecchiatura, accertarsi che non vi siano perdite.

2.4 Utilizzo



ATTENZIONE!

Vi è il rischio di lesioni, scosse elettriche, incendio, scottature o di danni all'apparecchiatura.

- Utilizzare l'apparecchiatura esclusivamente in un ambiente domestico.

2.5 Assistenza Tecnica

- Per riparare l'apparecchiatura contattare il Centro di Assistenza Autorizzato.
- Utilizzare esclusivamente ricambi originali.

2.6 Smaltimento



ATTENZIONE!

Rischio di lesioni o soffocamento.

- Staccare la spina dall'alimentazione elettrica.
- Tagliare il cavo di rete e smaltirlo.
- Rimuovere il blocco porta per evitare che bambini e animali domestici rimangano chiusi all'interno dell'apparecchiatura.

3. DESCRIZIONE DEL PRODOTTO

3.1 Panoramica dell'apparecchiatura

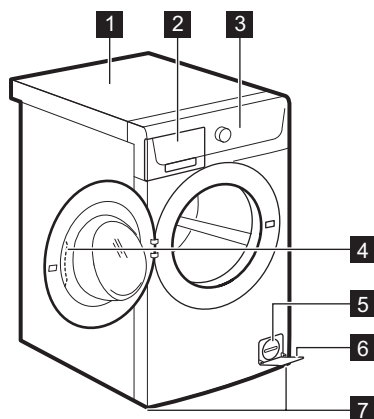

- 1** Piano di lavoro
- 2** Contenitore del detersivo
- 3** Pannello dei comandi
- 4** Maniglia della porta
- 5** Filtro della pompa di scarico
- 6** Targhetta dei dati
- 7** Piedini per mettere a livello l'apparecchiatura

4. PANNELLO DEI COMANDI

4.1 Descrizione del pannello dei comandi

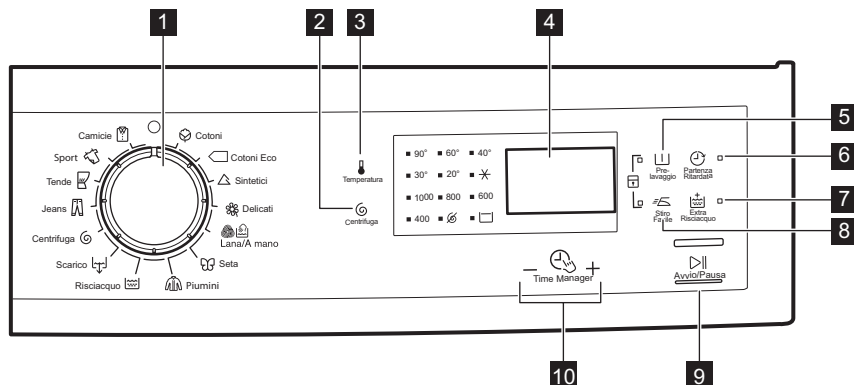

- 1** Selettore dei programmi
- 2** Pulsante touch riduzione centrifuga (Centrifuga)
- 3** Pulsante touch temperatura (Temperatura)
- 4** Display
- 5** Pulsante touch Prelavaggio (Prelavaggio)
- 6** Pulsante touch Partenza ritardata (Partenza Ritardata)
- 7** Pulsante touch Extra Risciacquo (Extra Risciacquo)
- 8** Pulsante Pronto stiro (Stiro Facile)
- 9** Pulsante touch Avvio/Pausa (Avvio/Pausa)
- 10** Time Manager

10 Pulsanti touch Time Manager



4.2 Display

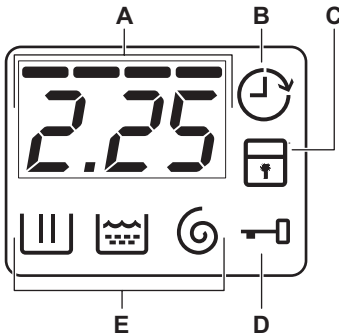

- A) Area Ora:**
- Durata del programma.
 - Codici allarme. Fare riferimento al capitolo "Risoluzione dei problemi" per la relativa descrizione.
 - Livello del Time Manager -----.
- B) Spia della Partenza ritardata.**
- C) Spia Sicurezza bambino.**
- D) Spia Oblò bloccato.**
- Se accesa, non è possibile aprire l'oblò.
 - Se spenta, è possibile aprire l'oblò.
 - Se lampeggia, non è possibile aprire l'oblò. Attendere alcuni minuti fino allo spegnimento della spia.
- E) Spie della fase di lavaggio.**
- : fase di lavaggio
 - : fase di risciacquo
 - : fase di centrifuga

5. PROGRAMMI

5.1 Tabella dei programmi

Programma Intervallo di temperature	Carico massi- mo Velocità mas- sima di centri- fuga	Descrizione programma (Tipo di carico e grado di sporco)
Programmi di lavaggio		
Cotoni 90°C - A freddo	4 kg 1000 giri/minu- to	Cotone bianco e colorato. Sporco normale e leggero.
Cotoni Eco ¹⁾ 60°C - 40°C	4 kg 1000 giri/minu- to	Cotone bianco e colorato. Sporco normale. Il consumo di energia si riduce e la durata del programma di lavaggio viene allungata.

Programma Intervallo di temperature	Carico massi- mo Velocità mas- sima di centri- fuga	Descrizione programma (Tipo di carico e grado di sporco)
 Sintetici 60°C - A freddo	2 kg 1000 giri/minu- to	Capi in tessuti sintetici o misti. Sporco nor- male.
 Delicati 40°C - A freddo	2 kg 1000 giri/minu- to	Tessuti delicati quali capi acrilici, in viscosa e poliestere. Sporco normale.
 Lana/A mano 40°C - A freddo	1.5 kg 1000 giri/minu- to	Indumenti di lana lavabili a macchina, a mano e tessuti delicati che riportano sull'etichetta il simbolo di "lavaggio a mano". ²⁾
 Seta 30°C	1 kg 800 giri/minuto	Programma speciale per capi in seta e sintetici misti.
 Piumini 60°C - 30°C	2 kg 800 giri/minuto	Programma di lavaggio speciale per singoli piumini, coperte in tessuto sintetico, copriletto, ecc.
 Risciacquo A freddo	4 kg 1000 giri/minu- to	Per risciacquare e centrifugare la biancheria. Tutti i tessuti.
 Scarico	4 kg	Per scaricare l'acqua dal cesto. Tutti i tessuti.
 Centrifuga	4 kg 1000 giri/minu- to	Per centrifugare la biancheria e scaricare l'acqua nel cesto. Tutti i tessuti.
 Jeans 60°C - A freddo	4 kg 1000 giri/minu- to	Capi in jeans e jersey. Anche per capi scuri.
 Tende 40°C - A freddo	1 kg 800 giri/minuto	Programma speciale per tende. La fase di prelavaggio si attiva automaticamente. ³⁾
 Sport 30°C	2 kg 800 giri/minuto	Capi sintetici e delicati. Capi leggermente sporchi o da rinfrescare.

Programma Intervallo di temperature	Carico massi- mo Velocità mas- sima di centri- fuga	Descrizione programma (Tipo di carico e grado di sporco)
 Camicie 30°C	1 kg 800 giri/minuto	Capi in tessuti sintetici e misti. Sporco leggero e capi da rinfrescare. Per 5 - 6 camicie.





















1) Programmi standard per i valori di consumo dell'etichetta energetica. Conformemente alla normativa 1061/2010, questi programmi sono rispettivamente il "Programma cotone standard a 60°C" e il "Programma cotone standard a 40°C". Si tratta dei programmi più efficienti in termini di consumo combinato di energia ed acqua per il lavaggio della biancheria in cotone con un livello di sporco normale.

 La temperatura dell'acqua della fase di lavaggio può essere leggermente diversa da quella indicata per il programma selezionato.

2) Durante questo ciclo il cesto ruota lentamente per garantire un lavaggio delicato. Può sembrare che il cesto non ruoti in modo appropriato o non ruoti affatto. Non si tratta di un'anomalia.

3) Non utilizzare il detersivo nella fase di prelavaggio se si desidera risciacquare solo con acqua.

Compatibilità opzioni programma

Programma							
Cotoni 	■	■	■	■	■	■	■
Cotoni Eco 	■	■	■	■	■	■	■
Sintetici 	■	■	■	■	■	■	■
Delicati 	■	■	■	■	■	■	■
Lana/A mano 	■	■	■	■	■	■	■
Seta 	■	■	■	■	■	■	■
Piumini 	■	■	■	■	■	■	■
Risciacquo 	■	■	■	■	■	■	■
Scarico 	■	■	■	■	■	■	■
Centrifuga 	■	■	■	■	■	■	■
Jeans 	■	■	■	■	■	■	■
Tende 	■	■	■	■	■	■	■
Sport 	■	■	■	■	■	■	■

Programma							
Camicie 	■	■				■	

6. VALORI DI CONSUMO



I dati di questa tabella sono indicativi. I dati possono essere influenzati da diversi fattori: la quantità e il tipo di biancheria, la temperatura dell'acqua e dell'ambiente.

Programmi	Carico (kg)	Consumo di energia elettrica (kWh)	Consumo d'acqua (litri)	Durata indicativa del programma (minuti)	Umidità residua (%) ¹⁾
Cotoni 60°C	4	0.59	34	125	60
Cotoni 40°C	4	0.55	38	117	60
Sintetici 40°C	2	0.39	41	64	37
Delicati 40°C	2	0.45	51	47	37
Lana/A mano 30°C ²⁾	1.5	0.40	61	40	32
Programmi cotone standard					
Cotone standard 60°C	4	0.66	46	183	60
Cotone standard 60°C	2	0.59	37	155	60
Cotone standard 40°C	2	0.45	37	147	60

1) Al termine della fase di centrifuga.

2) Non disponibile per alcuni modelli.

Modalità Spento (W)	Modalità Acceso (W)
0,48	0,48
Le informazioni riportate nel grafico qui sopra sono conformi alla direttiva della Commissione Europea 1015/2010 che implementa la direttiva 2009/125/CE.	

7. OPZIONI

7.1 Temperatura

Impostare questa opzione per modificare la temperatura predefinita.

Spia  = acqua fredda.

L'indicatore della temperatura impostata si accende.

7.2 Centrifuga

Questa opzione consente di modificare la velocità di centrifuga predefinita.

La spia della velocità impostata si accende.

Opzioni centrifuga aggiuntive:

No centrifuga finale

- Impostare questa opzione per disattivare tutte le fasi di centrifuga. È disponibile solo la fase di scarico.
- La spia corrispondente si accende.
- Impostare questa opzione per tessuti molto delicati.
- La fase di risciacquo utilizza più acqua per alcuni programmi di lavaggio.

Stop acqua in vasca

- Impostare questa opzione per evitare che la biancheria si sgualcisca.
- La spia corrispondente si accende.
- Al termine del programma è presente dell'acqua nel cesto.
- Il cesto ruota regolarmente in modo da non sgualcire la biancheria.
- L'oblò resta bloccato. Prima di aprire l'oblò si deve scaricare l'acqua.



Per scaricare l'acqua fare riferimento al capitolo "Al termine del programma".

7.3 Prelavaggio

Questa opzione consente di aggiungere una fase di prelavaggio ad un programma di lavaggio.

Utilizzare questa opzione per capi molto sporchi.

Quando si imposta questa opzione, la durata del programma aumenta.

La spia corrispondente si accende.

7.4 Partenza Ritardata

Questa opzione consente di ritardare l'avvio del programma da 30 minuti a 20 ore.

Il display mostra la spia corrispondente.

7.5 Extra Risciacquo

Questa opzione consente di aggiungere dei risciacqui ad un programma di lavaggio.

Usare questa opzione per le persone allergiche ai detersivi e nelle zone in cui l'acqua è dolce.

La spia corrispondente si accende.

7.6 Stiro Facile



L'apparecchiatura lava delicatamente e centrifuga la biancheria per evitare sgualciture.

L'apparecchiatura riduce la velocità di centrifuga, utilizza più acqua ed adatta la durata del programma al tipo di biancheria.







La spia corrispondente si accende.

7.7 Time Manager +

Quando si imposta un programma di lavaggio, il display mostra la durata predefinita.

Premere  o  per ridurre o aumentare la durata del programma.

Il Time Manager è disponibile solo coi programmi della tabella.

spia						
- 2)	■		■	■	■	■
--	■	■	■	■	■	■
---	■		■	■	■	■
----3)	■4)	■4)	■4)	■4)	■4)	■4)

1) Se disponibile.

2) Più breve: per rinfrescare la biancheria.

3) Più lungo: L'aumento graduale della durata del programma riduce il consumo di energia. La fase di riscaldamento ottimizzata permette di risparmiare energia e, la durata più lunga garantisce gli stessi risultati di lavaggio (soprattutto in caso di sporco normale).

4) Durata predefinita per tutti i programmi.



8. IMPOSTAZIONI

8.1 Sicurezza bambino

Questa opzione consente di evitare che i bambini possano giocare con il pannello dei comandi.



- Per **attivare/disattivare** questa opzione, premere contemporaneamente  e  finché la spia  **si accende/spegne**.

Attivazione dell'opzione:

- Dopo aver premuto , le opzioni e il selettore dei programmi si bloccano.
- Prima di premere il tasto , non è possibile avviare l'apparecchiatura.

8.2 Extra Risciacquo permanente



Questa opzione permette di impostare in modo permanente un Extra Risciacquo quando si imposta un nuovo programma.

- Per **attivare/disattivare** questa opzione, premere contemporaneamente  e  finché la spia  **si accende/spegne**.

8.3 Segnali acustici

Viene emesso un segnale acustico quando:

- Al termine del programma di lavaggio.
- Se l'apparecchiatura presenta un problema.

Per **disattivare/attivare** i segnali acustici, premere contemporaneamente  e  per 6 secondi.



Se si disattivano i segnali acustici, gli stessi continueranno a funzionare in caso di malfunzionamento dell'apparecchiatura.

9. PREPARAZIONE AL PRIMO UTILIZZO

1. Versare 2 litri d'acqua nella vaschetta del detersivo per la fase di lavaggio. Ciò attiva il sistema di scarico.
2. Mettere una piccola quantità di detersivo nella vaschetta per la fase di lavaggio.
3. Impostare e avviare un programma per il cotone alla massima temperatura senza carico.

In questo modo si rimuoveranno eventuali residui di lavorazione dal cesto e dalla vasca.

10. UTILIZZO QUOTIDIANO



ATTENZIONE!

Fare riferimento ai capitoli sulla sicurezza.

10.1 Caricare la biancheria

1. Aprire l'oblò
2. Mettere la biancheria nel cesto, un capo per volta.
3. Scuotere i capi prima di introdurli nell'apparecchiatura.

Accertarsi di non mettere troppa biancheria nel cesto.

4. Chiudere l'oblò.

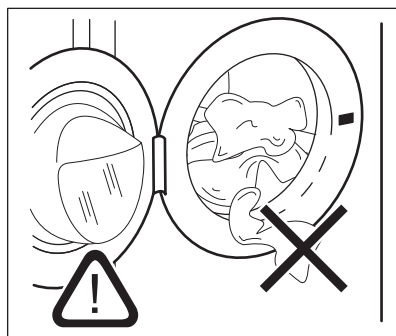

**AVVERTENZA!**

Assicurarsi che non vi sia della biancheria tra la guarnizione e l'oblò. Sussiste il rischio di perdite di acqua o di arrecare danno alla biancheria.

10.2 Uso di detersivi ed additivi

1. Dosare il detersivo e l'ammorbidente.
2. Chiudere delicatamente il cassetto del detersivo

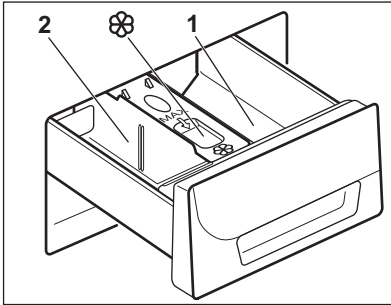
**10.3 Vaschette del detersivo****AVVERTENZA!**

Utilizzare solo detersivi specifici per lavabiancheria.

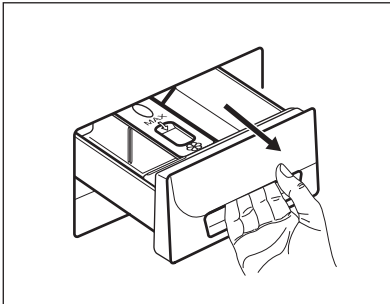

1.



Osservare sempre le istruzioni riportate sulle confezioni dei detersivi.

1 Vaschetta del detersivo dedicata alla fase di prelavaggio o ammollo (se disponibile). Aggiungere il detersivo per il prelavaggio e l'ammollo prima che inizi il programma.

2 Vaschetta del detersivo per la fase di lavaggio. Se si utilizza un detersivo liquido, versarlo immediatamente prima di avviare il programma.

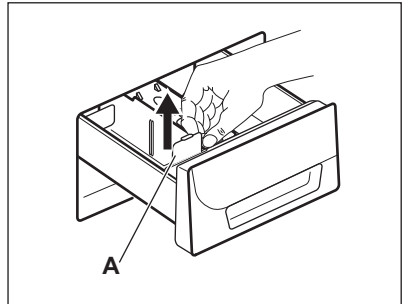

Vaschetta degli additivi liquidi (ammorbidente, inamidante). Introdurre il prodotto nella vaschetta prima di avviare il programma.

10.4 Detersivo liquido o in polvere

2.

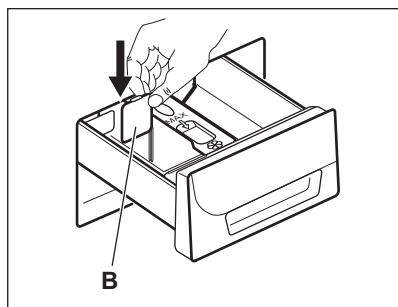

3.

- Posizione **A** per il detersivo in polvere (impostazione dalla fabbrica).
- Posizione **B** per il detersivo liquido.

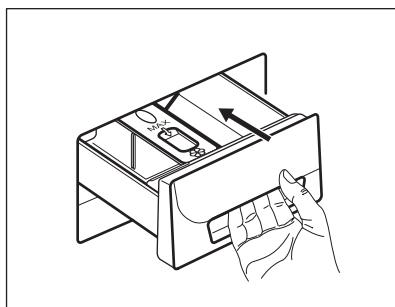

4.



Con il detersivo liquido:

- Non utilizzare detersivi in gel o densi.
- Non versare il liquido oltre il livello massimo.
- Non impostare la fase di prelavaggio.
- Non impostare la partenza ritardata.

10.5 Impostazione di un programma



1. Ruotare il selettore dei programmi e impostare il programma:
 - La spia  lampeggia.
 - Il display mostra il livello del Time Manager, la durata del programma e le spie delle fasi del programma.
2. Se necessario, modificare la temperatura e la velocità di centrifuga o aggiungere le opzioni disponibili. Quando si attiva un'opzione, la spia dell'opzione impostata si accende.



Nel caso di errori nell'impostazione, il display mostra il messaggio .

10.6 Avvio del programma senza partenza ritardata

Premere .

- La spia  smette di lampeggiare e rimane accesa.
- La spia  inizia a lampeggiare sul display.



- Il programma si avvia, l'oblò è bloccato e il display visualizza la spia .
- Quando l'apparecchiatura carica acqua, la pompa di scarico rimane in funzione per breve tempo.



Dopo circa 15 minuti dall'avvio del programma:

- L'apparecchiatura regola automaticamente la durata del programma in base al carico di biancheria.
- Il display mostra il nuovo valore.





10.7 Avvio del programma con partenza ritardata

1. Premere ripetutamente  finché il display non mostra il ritardo che si desidera impostare. La spia corrispondente si accende sul display.
2. Premere :
 - L'apparecchiatura inizia il conto alla rovescia.

- Appena è completato il conto alla rovescia, il programma si avvia automaticamente.





È possibile annullare o modificare l'impostazione della partenza ritardata prima di premere . Per annullare la partenza ritardata:

- Premere  per mettere l'apparecchiatura in pausa.
- Premere  finché il display mostra .
- Premere nuovamente  per avviare immediatamente il programma.

10.8 Interruzione di un programma e modifica delle opzioni

È possibile modificare solo alcune opzioni prima che si attivino.

1. Premere .
La spia lampeggia.
2. Modifica delle opzioni.
3. Premere nuovamente .
Il programma prosegue.

10.9 Annullamento di un programma in corso



1. Portare il selettore dei programmi su  per annullare il programma e disattivare l'apparecchiatura.
2. Ruotare nuovamente il selettore dei programmi per attivare l'apparecchiatura. A questo punto è possibile impostare un nuovo programma di lavaggio.



Prima di iniziare il nuovo programma, l'apparecchiatura potrebbe scaricare l'acqua. In tal caso, accertarsi che il detersivo sia ancora nella vaschetta corrispondente, in caso contrario aggiungere di nuovo il detersivo.

10.10 Apertura dell'oblò con la partenza ritardata in funzione

Mentre la partenza ritardata è in corso, l'oblò è bloccato e il display visualizza la spia .

1. Premere  per mettere in pausa l'apparecchiatura.
2. Attendere finché la spia dell'oblò bloccato  si spegne.
3. Aprire l'oblò.
4. Chiudere l'oblò.
5. Premere nuovamente .
La partenza ritardata prosegue.

10.11 Apertura dell'oblò con il programma in corso

Durante lo svolgimento del programma, l'oblò è bloccato e la spia  accesa.







AVVERTENZA!

Se la temperatura e il livello dell'acqua nel cesto sono troppo elevati, non è possibile aprire l'oblò.



1. Portare il selettore dei programmi sulla posizione  per disattivare l'apparecchiatura.
2. Attendere qualche minuto, quindi aprire l'oblò.
3. Chiudere l'oblò.
4. Impostare di nuovo il programma.

10.12 Al termine del programma

- L'apparecchiatura si ferma automaticamente.
- Se attivi, vengono emessi dei segnali acustici.



- Il display  si accende.
- La spia del tasto  si spegne.
- La spia dell'oblò bloccato  si spegne.
- È possibile aprire l'oblò.
- Togliere la biancheria dall'apparecchiatura. Assicurarsi che il cesto sia vuoto.
- Chiudere il rubinetto dell'acqua.
- Portare il selettore dei programmi sulla posizione  per disattivare l'apparecchiatura.
- Tenere l'oblò socchiuso per evitare muffa e cattivi odori.

Il programma di lavaggio è terminato, ma c'è acqua nel cesto:

- Il cesto ruota regolarmente in modo da non sguaiare i tessuti.
- La spia dell'oblò bloccato  è accesa. La spia  lampeggia. L'oblò resta bloccato.
- Prima di aprire l'oblò si deve scaricare l'acqua.

Per scaricare l'acqua:

1. Se necessario, ridurre la velocità di centrifuga. Se si imposta , l'apparecchiatura esegue solo la fase di scarico.

2. Premere . L'apparecchiatura scarica l'acqua ed esegue la centrifuga.
3. Al termine del programma, una volta spenta la spia di oblò bloccato , è possibile aprirlo.
4. Portare il selettore dei programmi sulla posizione  per disattivare l'apparecchiatura.



L'apparecchiatura scarica ed esegue automaticamente la centrifuga dopo circa 18 ore (ad eccezione del programma Lana).

10.13 Stand-by

Alcuni minuti dopo il termine del programma di lavaggio, se l'apparecchiatura non viene spenta si attiva lo stato risparmio di energia.

Lo stato del risparmio di energia riduce il consumo energetico quando l'apparecchiatura è in stand-by.

- Tutte le spie e il display si spengono.
- La spia  lampeggia lentamente.
- Premere una delle opzioni per disattivare lo stato del risparmio di energia.

11. CONSIGLI E SUGGERIMENTI UTILI



ATTENZIONE!

Fare riferimento ai capitoli sulla sicurezza.

11.1 Il carico di biancheria

- Suddividere la biancheria in: bianchi, colorati, sintetici, delicati e lana.
- Seguire le istruzioni di lavaggio riportate sulle etichette dei capi.
- Non lavare insieme capi bianchi e colorati.
- Alcuni capi colorati possono scolorire al primo lavaggio. Consigliamo di lavarli separatamente le prime volte.
- Abbottonare le federe e chiudere cerniere, ganci e bottoni. Chiudere le cinture.
- Svuotare le tasche e distendere i capi.

- Rivoltare i tessuti multi-strato, i capi in lana e quelli con immagini stampate.
- Rimuovere le macchie difficili.
- Lavare le macchie difficili con un detersivo apposito.
- Fare attenzione alle tende. Togliere i ganci o sistemare le tende in una retina o federa.
- Non lavare capi senza orlo o strappati all'interno dell'apparecchiatura. Utilizzare una retina per lavare piccoli capi e/o capi delicati (ad es. reggiseni con ferretto, cinture, calze, ecc.).
- Un carico molto ridotto può causare problemi di equilibrio durante la fase di centrifuga. In tal caso, sistemare manualmente i capi nella vasca e riavviare la fase di centrifuga.

11.2 Macchie ostinate

Per alcune macchie, acqua e detersivo non è sufficiente.

Consigliamo di rimuovere tali macchie prima di mettere i capi nell'apparecchiatura.

Sono disponibili degli smacchiatori speciali. Usare uno smacchiatore speciale adatto al tipo di macchia e tessuto.

11.3 Detersivi e additivi

- Usare esclusivamente detersivi e additivi adatti ai lavaggi in lavabiancheria:
 - detersivi in polvere per tutti i tipi di tessuto,
 - detersivi in polvere per tessuti delicati (max. 40°C) e lana,
 - detersivi liquidi, preferibilmente per programmi di lavaggio a bassa temperatura (60°C max.), per tutti i tipi di tessuto o speciali per la lana.
- Non mischiare tipi diversi di detersivi.
- Per motivi ecologici, non usare una quantità di detersivo superiore a quella corretta.
- Osservare le istruzioni riportate sulle confezioni di tali prodotti.
- Usare i prodotti adatti al tipo e colore di tessuto, alla temperatura del programma e al livello di sporco.

- Se l'apparecchiatura non dispone di contenitore del detersivo con lo sportellino, aggiungere i detersivi liquidi in un dosatore (fornito dal produttore del detersivo).

11.4 Consigli ecologici

- Impostare un programma senza la fase di prelavaggio per lavare la biancheria normalmente sporca.
- Avviare un programma di lavaggio con il carico massimo di biancheria.
- Se necessario, usare uno smacchiatore quando si imposta un programma a bassa temperatura.
- Per usare la quantità corretta di detersivo, verificare la durezza dell'acqua dell'impianto domestico

11.5 Durezza dell'acqua

Se la durezza dell'acqua locale è alta o moderata, consigliamo di usare un decalcificatore dell'acqua per lavabiancheria. Nelle zone in cui l'acqua è dolce non è necessario usare un decalcificatore dell'acqua.

Per conoscere il livello di durezza dell'acqua locale contattare l'ente erogatore locale.

Utilizzare la quantità corretta di decalcificatore. Osservare le istruzioni riportate sulle confezioni del prodotto.

12. PULIZIA E CURA



ATTENZIONE!

Fare riferimento ai capitoli sulla sicurezza.

12.1 Pulizia esterna

Pulire l'apparecchiatura esclusivamente con acqua tiepida saponata. Asciugare perfettamente tutte le superfici.



AVVERTENZA!

Non utilizzare alcol, solventi o prodotti chimici.

12.2 Trattamento anticalcare

Se la durezza dell'acqua locale è alta o moderata, consigliamo di usare un decalcificatore dell'acqua per lavabiancheria.

Controllare regolarmente il cesto per evitare la formazione di calcare e ruggine.

Per rimuovere particelle di ruggine utilizzare solo prodotti per lavabiancheria. Farlo separatamente dal lavaggio.



Osservare le istruzioni riportate sulle confezioni dei prodotti.

12.3 Pulizia di mantenimento

Con i programmi a bassa temperatura è possibile che parte del detersivo resti nel cesto. Eseguire regolarmente una pulizia di mantenimento. A tal fine:

- Togliere la biancheria dal cesto.
- Impostare il programma cotone con la temperatura più alta con una piccola quantità di detersivo.

12.5 Pulizia del contenitore del detersivo

1.

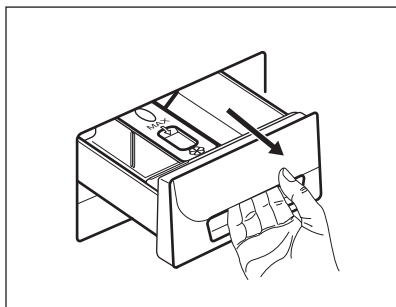

2.

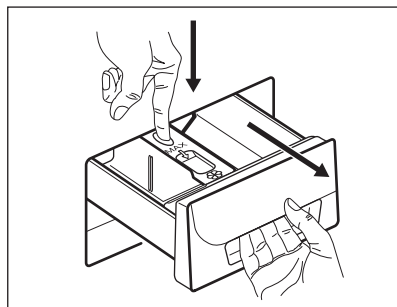

3.

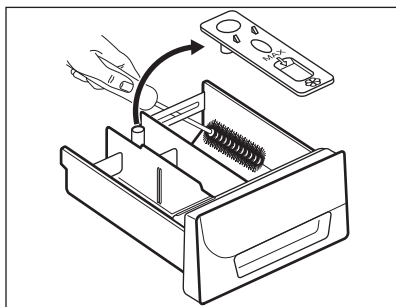

4.

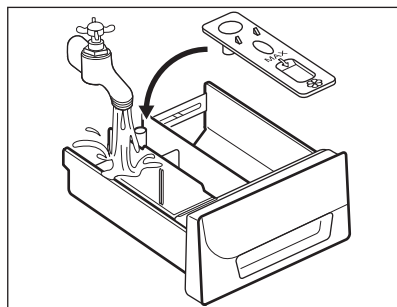

12.4 Guarnizione dell'oblò

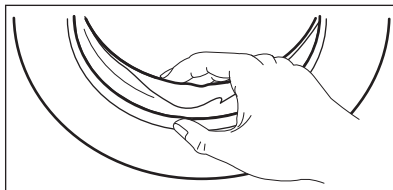

Controllare regolarmente la guarnizione e rimuovere tutti gli oggetti presenti nella parte interna.

5.

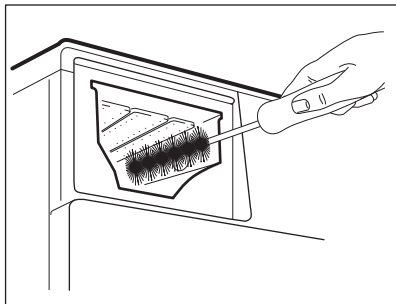

6.

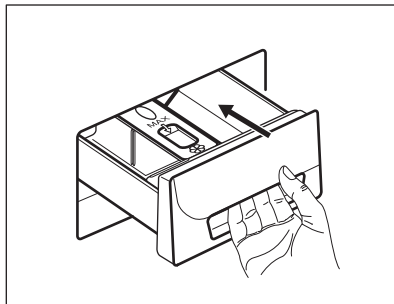

12.6 Pulizia del tubo di carico e del filtro della valvola

1.

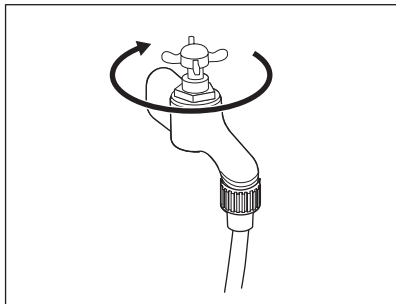

2.

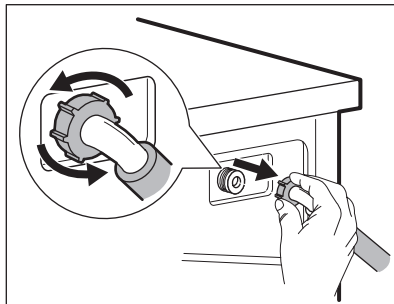

3.

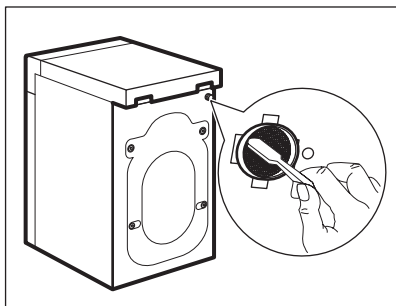

4.

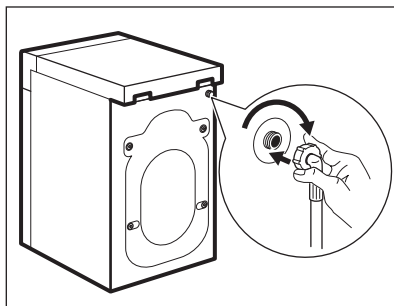

12.7 Pulizia del filtro di scarico



ATTENZIONE!

Non pulire il filtro di scarico se l'acqua presente nell'apparecchiatura è calda.

1.

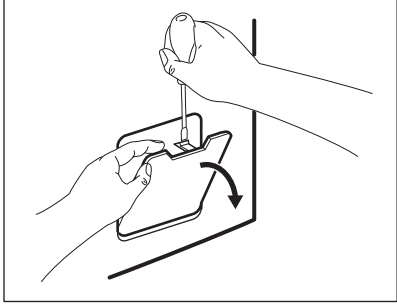

2.

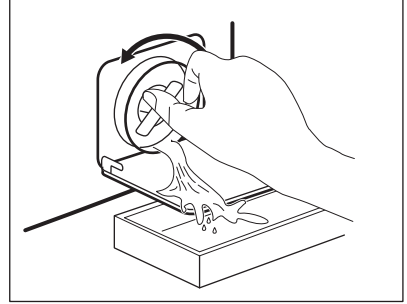

3.

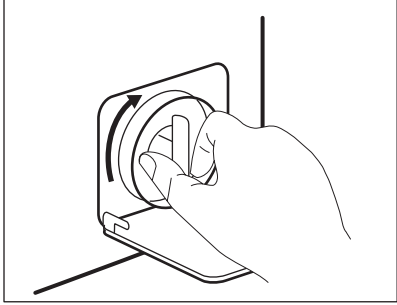

4.

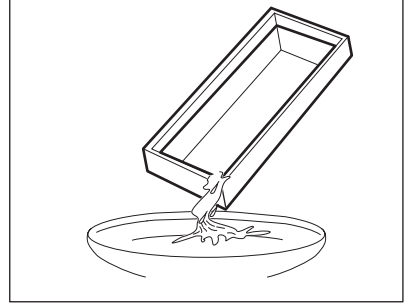

5.

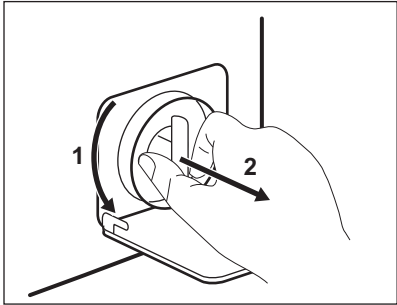

6.

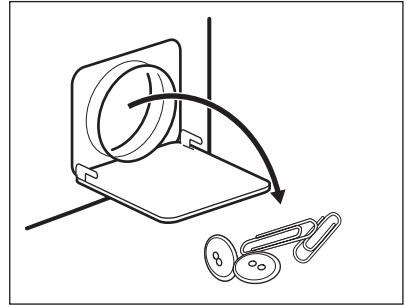

7.

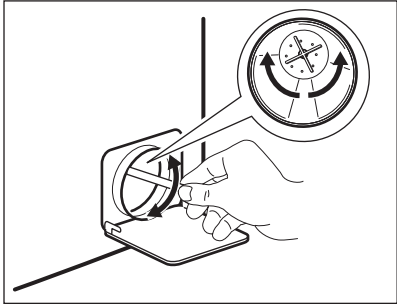

8.

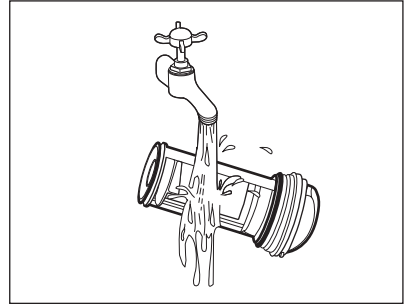

9.

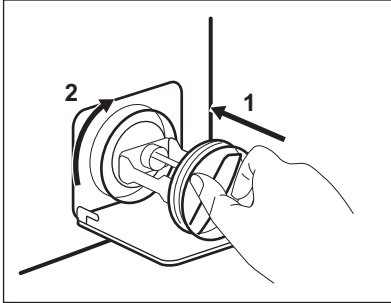

12.8 Scarico di emergenza

In caso di guasto, l'apparecchiatura non è in grado di scaricare l'acqua.

In tal caso, eseguire i punti da (1) a (9) del capitolo "Pulizia del filtro di scarico". Se necessario, pulire la pompa.

Quando si scarica l'acqua utilizzando la procedura di scarico di emergenza, è necessario attivare di nuovo il sistema di scarico:

1. Quando si scarica l'acqua utilizzando la procedura di scarico di emergenza, è necessario attivare di nuovo il sistema di scarico: Versare 2 litri d'acqua nello scomparto del lavaggio principale del contenitore del detersivo.
2. Avviare il programma per scaricare l'acqua

12.9 Precauzioni antigelo

Se si installa l'apparecchiatura in un luogo in cui la temperatura può scendere

10.

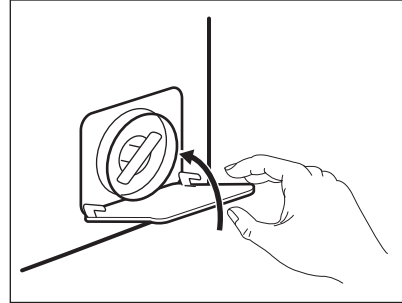

al di sotto di 0°C, togliere l'acqua residua dal tubo di carico dell'acqua e la pompa di scarico.

1. Scollegare la spina dalla presa di corrente.
2. Chiudere il rubinetto dell'acqua.
3. Sistemare le due estremità del tubo di carico in un contenitore e lasciare che l'acqua fluisca fuori dal tubo.
4. Svuotare la pompa di scarico. Fare riferimento alla procedura per lo scarico di emergenza.
5. Quando la pompa di scarico è vuota, rimontare il tubo di carico.



ATTENZIONE!

Accertarsi che la temperatura sia superiore a 0°C prima di utilizzare nuovamente l'apparecchiatura.

Il produttore declina ogni responsabilità per danni causati da basse temperature.

13. RISOLUZIONE DEI PROBLEMI



ATTENZIONE!

Fare riferimento ai capitoli sulla sicurezza.

13.1 Introduzione

L'apparecchiatura non si avvia o si blocca durante il funzionamento.

Cercare dapprima di risolvere il problema (fare riferimento alla tabella). Se ciò non

è possibile, contattare il Centro di Assistenza Autorizzato.

In alcuni casi, sono emessi i segnali acustici e il display mostra un codice di allarme:

- **E10** - L'apparecchiatura non carica l'acqua in modo appropriato.
- **E20** - L'apparecchiatura non scarica l'acqua.

- **E40** - La porta dell'apparecchiatura è aperta o non è chiusa correttamente. Controllare la porta!
- **E40** - La tensione è instabile. Attendere che si stabilizzi.
- **E91** - Nessuna comunicazione tra gli elementi elettronici

dell'apparecchiatura. Spegnerla e riaccenderla.



ATTENZIONE!

Spegnere l'apparecchiatura prima di eseguire i controlli.

13.2 Possibili guasti

Problema	Possibile soluzione
Il programma non si avvia.	Verificare che la spina sia collegata alla presa elettrica.
	Controllare che la porta sia chiusa.
	Assicurarsi che il fusibile all'interno del quadro elettrico non sia danneggiato.
	Assicurarsi di aver premuto il tasto Avvio/Pausa.
	Se è stata impostata la Partenza ritardata, annullare l'impostazione o attendere il termine del conto alla rovescia.
L'apparecchiatura non carica l'acqua in modo appropriato.	Disattivare la funzione Sicurezza bambini se attiva.
	Controllare che il rubinetto dell'acqua sia aperto.
	Controllare che la pressione dell'acqua di alimentazione non sia troppo bassa. Per ottenere informazioni a questo proposito, contattare l'ente erogatore locale.
	Controllare che il rubinetto dell'acqua non sia ostruito.
	Assicurarsi che il filtro del tubo di carico e il filtro della valvola non siano ostruiti. Fare riferimento al capitolo "Pulizia e cura".
	Verificare che il tubo di carico non sia attorcigliato o piegato.
	Controllare che il collegamento del tubo di carico dell'acqua sia stato eseguito correttamente.
L'apparecchiatura non carica e scarica immediatamente l'acqua.	Accertarsi che il tubo di scarico sia nella posizione corretta. Il tubo potrebbe essere troppo basso.
	Controllare che lo scarico del lavello non sia ostruito.
L'apparecchiatura non scarica l'acqua.	Controllare che lo scarico del lavello non sia ostruito.
	Verificare che il tubo di scarico non sia attorcigliato o piegato.

Problema	Possibile soluzione
	Controllare che il filtro di scarico non sia ostruito. Pulire il filtro, se necessario. Fare riferimento al capitolo 'Pulizia e cura'.
	Controllare che il raccordo del tubo di scarico sia stato eseguito correttamente.
	Impostare il programma di scarico se si seleziona un programma senza fase di scarico.
	Impostare il programma di scarico se si sceglie un'opzione che termina con l'acqua in vasca.
La fase di centrifuga non si avvia o il ciclo di lavaggio dura più a lungo del normale.	Impostare il programma di centrifuga.
	Controllare che il filtro di scarico non sia ostruito. Pulire il filtro, se necessario. Fare riferimento al capitolo 'Pulizia e cura'.
	Sistemare manualmente i capi nella vasca e riavviare la fase di centrifuga. Il problema può essere legato a problemi di sbilanciamento.
Presenza di acqua sul pavimento.	Assicurarsi che i raccordi dei tubi dell'acqua siano serrati e non vi siano perdite d'acqua.
	Accertarsi che il tubo di scarico non sia danneggiato.
	Assicurarsi di utilizzare il detersivo adeguato e la giusta quantità.
Non è possibile aprire la porta dell'apparecchiatura.	Assicurarsi che il programma di lavaggio sia terminato.
	Impostare il programma di scarico o di centrifuga se è presente dell'acqua nel cesto.
L'apparecchiatura emette un rumore anormale.	Assicurarsi che il livellamento dell'apparecchiatura sia corretto. Fare riferimento al capitolo "Installazione".
	Assicurarsi che la confezione e/o i dadi per il trasporto siano stati rimossi. Fare riferimento al capitolo "Installazione".
	Aggiungere altri capi nel cesto. Il carico potrebbe essere insufficiente.
I risultati del lavaggio non sono soddisfacenti.	Aumentare la dose di detersivo o utilizzare un altro prodotto.
	Utilizzare un prodotto speciale per eliminare le macchie difficili prima di lavare la biancheria.

Problema	Possibile soluzione
	Accertarsi di impostare la temperatura corretta.
	Ridurre il carico di biancheria.
Non è possibile impostare un'opzione.	Accertarsi di premere soltanto il(i) tasto(i) desiderato(i).

Una volta effettuati questi controlli, accendere l'apparecchiatura. Il programma riprende dal punto in cui era stato interrotto.

In caso di ricomparsa dell'anomalia, contattare il Centro di Assistenza autorizzato.

Se il display mostra altri codici di allarme. Attivare e disattivare l'apparecchiatura. In caso di ricomparsa dell'anomalia, contattare il Centro di Assistenza autorizzato.

14. DATI TECNICI

Dimensione	Larghezza/Altezza/ Profondità/Profondità totale	595 mm/850 mm/340 mm/380 mm
Collegamento elettrico	Tensione	230 V
	Potenza totale	2.000 W
	Fusibile	10 A
	Frequenza	50 Hz
Coperchio di protezione che impedisce l'ingresso di sporco e umidità, eccetto dove l'apparecchiatura a bassa tensione non ha una protezione contro l'umidità		IPX4
Pressione dell'acqua di alimentazione	Minima	0,5 bar (0,05 MPa)
	Massima	8 bar (0,8 MPa)
Alimentazione dell'acqua ¹⁾		Acqua fredda
Carico massimo	Cotone	4 kg
Classe di efficienza energetica		A+
Velocità di centrifuga	Massima	1000 giri/minuto

¹⁾ Collegare il tubo di carico dell'acqua a un rubinetto con filettatura 3/4".

15. CONSIDERAZIONI SULL'AMBIENTE

Riciclare i materiali con il simbolo .
Buttare l'imballaggio negli appositi contenitori per il riciclaggio. Aiutare a proteggere l'ambiente e la salute umana e a riciclare rifiuti derivanti da apparecchiature elettriche ed elettroniche. Non smaltire le

apparecchiature che riportano il simbolo  insieme ai normali rifiuti domestici. Portare il prodotto al punto di riciclaggio più vicino o contattare il comune di residenza.

www.electrolux.com/shop



155252631-A-042015

