

Informazioni di sicurezza

Informazioni di sicurezza importanti

CONSERVARE QUESTE ISTRUZIONI

 **AVVISO:** quando si utilizza un accessorio elettrico, si consiglia di seguire alcune precauzioni di base, tra cui le seguenti:

LEGGERE TUTTE LE ISTRUZIONI

 **AVVISO:** per ridurre il rischio di lesioni o danni, leggere sempre le seguenti precauzioni durante la configurazione, l'utilizzo e la manutenzione del robot.

Questo apparecchio può essere utilizzato da bambini a partire dagli 8 anni e da persone con ridotte capacità fisiche, sensoriali o mentali o con mancanza di esperienza e conoscenza solo se sotto supervisione o seguendo le istruzioni relative all'uso dell'apparecchio stesso in modo sicuro e dopo averne compreso i potenziali pericoli. I bambini non devono giocare con l'apparecchio. Pulizia e manutenzione non devono essere eseguite da bambini senza supervisione.

 Questo è un simbolo di avviso di sicurezza. Viene utilizzato per avvisare di potenziali pericoli all'incolumità fisica. Rispetta tutti i messaggi di sicurezza contrassegnati da questo simbolo per evitare possibili lesioni o fatalità.

 Rischio di scosse elettriche

 Apparecchiature di classe II

 Potenza nominale di uscita DC

 Leggere il manuale di istruzioni

 Simbolo generale per il riciclo

 Rischio di incendio

 Solo per l'uso in ambienti interni

 Potenza nominale di ingresso DC

 Tenere lontano dalla portata dei bambini

BFP Protezione alimentazione

 Alimentatore separato

 Indica la polarità in uscita

 Potenza nominale di ingresso AC

AVVISO: indica una situazione pericolosa che potrebbe provocare potenzialmente morte o lesioni gravi.

ATTENZIONE: indica una situazione pericolosa che potrebbe provocare potenzialmente lievi lesioni.

COMUNICAZIONE: indica una situazione pericolosa che potrebbe provocare potenzialmente danni materiali.

GENERALE



AVVISO



- Il robot non è un giocattolo. Sorvegliare i bambini piccoli e gli animali domestici quando il robot è in funzione.
- Non sedersi o salire in piedi sul robot o sulla stazione di carica Home Base.
- Non utilizzare alimentatori non originali. Con l'utilizzo di un caricabatterie non originale, la batteria potrebbe generare calore, fumo, incendiarsi o esplodere.
- Un cavo di alimentazione approvato secondo le normative locali viene fornito in dotazione con il robot ed è progettato per essere collegato solo a una presa CA standard domestica. Non utilizzare altri tipi di cavi di alimentazione. Qualora fosse necessario un cavo di ricambio, contattare l'assistenza clienti per ottenere il cavo di alimentazione specifico per il proprio paese.
- Non aprire il robot o la stazione di carica Home Base. L'apparecchio non contiene parti riparabili dall'utente. L'assistenza deve essere effettuata da personale qualificato.
- Rischio di scariche elettriche: utilizzare esclusivamente in ambienti interni e asciutti.
- Non toccare il robot e la Home Base con le mani bagnate.
- Conservare e utilizzare il robot solamente a temperatura ambiente.
- Se la stanza che si intende pulire comprende un balcone, utilizzare una barriera fisica per impedire l'accesso al balcone e garantire la sicurezza.



ATTENZIONE



- Ricordare che il robot si muove autonomamente. Prestare attenzione quando si cammina nelle vicinanze del robot in funzione, poiché vi è il rischio di calpestarlo.
- Non utilizzare il robot in aree in cui vi sono prese elettriche esposte sul pavimento.
- Non utilizzare il robot per raccogliere vetro, oggetti appuntiti, in fiamme o roventi.
- Se il robot passa su un cavo di alimentazione e lo trascina, potrebbero cadere oggetti da un tavolo o uno scaffale. Prima di utilizzare il robot, raccogliere oggetti come vestiti, fogli di carta, cordini per tapparelle o tende, cavi di alimentazione e qualsiasi oggetto fragile.

COMUNICAZIONE

- Il robot è destinato esclusivamente all'uso su pavimenti asciutti. Non utilizzare questo dispositivo per raccogliere residui di liquidi. Evitare che il robot o la stazione di ricarica Home Base si bagnino.
- Non collocare oggetti sopra il robot.
- La mancata pulizia dei contatti di ricarica potrebbe provocare una perdita della capacità di ricarica del robot.

STAZIONE DI CARICA HOME BASE*



AVVISO



- Non utilizzare una Home Base il cui cavo o spina siano danneggiati. In caso di danneggiamento, il cavo o la spina devono essere sostituiti.
- Scollegare sempre il robot dalla Home Base prima di effettuare operazioni di pulizia o manutenzione.

- Per caricare la batteria ABL-D1 di iRobot, utilizzare solo il caricabatteria incluso. Altri tipi di batterie potrebbero esplodere e provocare lesioni. Contattare sempre l'assistenza clienti per la corretta sostituzione della batteria. Caricabatteria modello 17070: Alimentazione in ingresso CA 100-240 V, 50-60 Hz, 0,68 A, 33 W. Alimentazione in uscita CC 20,5 V, 1,25 A.
- Per evitare il rischio di caduta del robot dalle scale, assicurarsi che la stazione di carica Home Base sia collocata almeno a 1,2 metri di distanza dalle scale.

COMUNICAZIONE

- Il prodotto non può essere utilizzato con un convertitore elettrico. L'uso di convertitori elettrici renderà immediatamente nulla la garanzia.
- Se si vive in un'area soggetta a temporali, si consiglia di utilizzare una protezione da picchi di corrente opzionale. Per proteggere la Home Base del robot in caso di temporali utilizzare un'apparecchiatura di protezione per i picchi di corrente.

BATTERIA



AVVISO



- Non aprire, distruggere, portare a temperature superiori agli 80°C tenere la batteria lontana dal fuoco. Seguire le istruzioni del produttore.
- Evitare che la batteria vada in cortocircuito mettendo in contatto oggetti metallici con i suoi contatti o immergendola in liquidi. Non sottoporre le batterie a urti.
- Periodicamente, verificare se la batteria presenta eventuali segni di danno o di perdite. Interrompere immediatamente l'utilizzo della batteria in caso di anomalie evidenti, ad esempio strano odore, surriscaldamento, scolorimento o deformazioni.

Non caricare batterie danneggiate o con evidenti perdite di liquido ed evitare che questo entri in contatto con la pelle o gli occhi. In caso di contatto, lavare l'area interessata con abbondante acqua e consultare un medico. Posizionare la batteria in un sacchetto di plastica sigillato e smaltirla in modo sicuro, secondo le normative ambientali locali. Riportarla in un centro assistenza iRobot autorizzato per lo smaltimento.

- Le batterie agli ioni di litio e i prodotti che contengono batterie agli ioni di litio sono soggetti a rigide normative sul trasporto. Se occorre spedire questo prodotto (inclusa la batteria) per assistenza, trasloco o altro, consultare la sezione relativa alla risoluzione dei problemi del manuale o contattare l'Assistenza clienti per le istruzioni di spedizione.



ATTENZIONE



- Non è consentito l'utilizzo della batteria da parte dei bambini. In caso di ingestione di una cella o della batteria, consultare un medico.

COMUNICAZIONE

- La batteria deve essere rimossa dal robot prima dello smaltimento.
- Per prestazioni ottimali, utilizzare solo le batterie agli ioni di litio originali iRobot come quella fornita con il robot.
- Non utilizzare batterie non ricaricabili. Utilizzare esclusivamente la batteria ricaricabile fornita con il prodotto. Per effettuare un ricambio, acquistare una batteria iRobot originale o contattare l'Assistenza clienti iRobot per eventuali soluzioni alternative.
- Le batterie devono essere smaltite secondo le normative locali.
- Ricaricare e rimuovere sempre la batteria dal robot e dagli accessori prima di riporre l'apparecchio per lunghi periodi.

Informazioni sul robot aspirapolvere Roomba®

Vista dall'alto

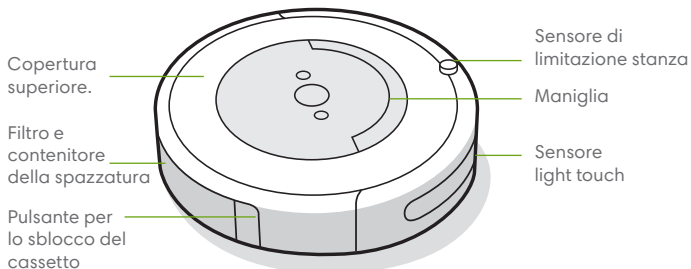

Home Base

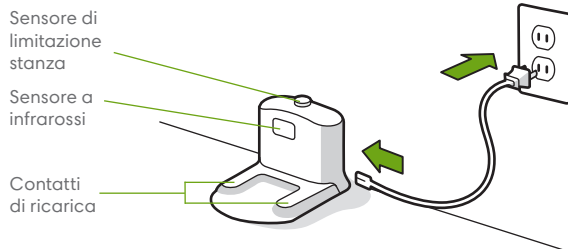

Vista dal basso

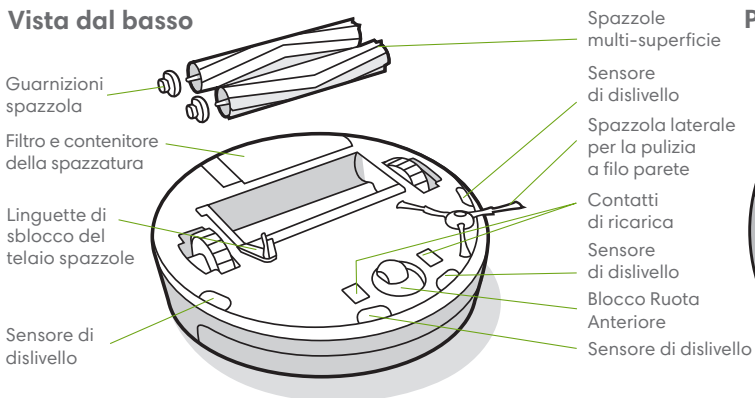

Pulsanti e spie

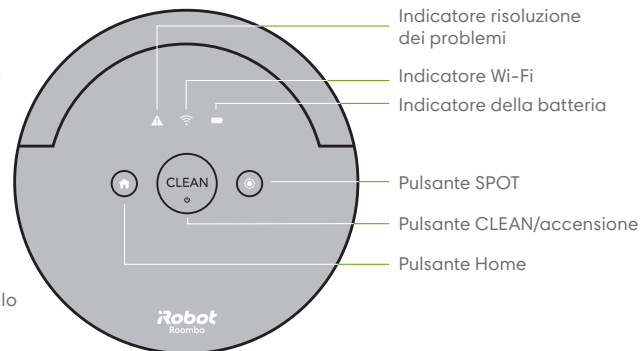

Uso del robot aspirapolvere Roomba®

Posizionare la stazione di carica Home Base®

⚠ AVVISIO: per evitare il rischio di caduta del robot dalle scale, assicurarsi che la stazione di carica Home Base sia collocata almeno a 1,2 metri di distanza dalle scale.

Posizionare la Home Base in un'area sgombra e libera da oggetti:

- Almeno 0,5 metri su ogni lato della Home Base
- Almeno 1 metro davanti la Home Base, che deve trovarsi a non meno di 1 metro di distanza dalle scale
- Almeno 2,5 metri dalle barriere Virtual Wall
- Tenere sempre la Home Base collegata alla corrente e assicurarsi che si trovi in un'area coperta da Wi-Fi® affinché il Roomba® possa ricevere informazioni attraverso iRobot HOME App.

Scaricare iRobot HOME App e collegarsi al Wi-Fi®

- Guardare un video di presentazione con istruzioni relative alla configurazione e all'uso del robot aspirapolvere Roomba®
- Impostare un programma di pulizia automatico e personalizzare le preferenze di pulizia
- Attivare gli aggiornamenti software automatici
- Visualizzare suggerimenti, trucchi e risposte alle domande frequenti, ad esempio come associare il robot aspirapolvere Roomba® ad altri dispositivi intelligenti.



Conosci il tuo robot

- Collocare il robot sulla Home Base per attivare la batteria

☰ Nota: il robot viene fornito con una carica parziale, ma si consiglia di caricarlo sulla Home Base per almeno 3 ore prima di avviare il primo ciclo di pulizia completo.

☰ Nota: rimuovere eventuali ostacoli dal pavimento (ad esempio vestiti, giocattoli ecc.) prima di avviare la pulizia. Utilizzare il robot aspirapolvere Roomba® regolarmente per mantenere i pavimenti sempre puliti.



Se il robot viene ricaricato dopo il completamento di un ciclo di pulizia, emetterà una serie di segnali acustici per indicare che il ciclo di pulizia è stato completato correttamente.

- Per mettere in pausa il robot durante un ciclo di pulizia, premere CLEAN.
- Per riprendere il ciclo di pulizia, premere di nuovo CLEAN.
- Per far tornare il Roomba alla Home Base durante un ciclo di pulizia, premere CLEAN e successivamente il pulsante Home 🏠 sul robot oppure CLEAN sulla schermata principale di iRobot HOME App. In questo modo terminerà il ciclo di pulizia.

☰ Nota: quando il robot torna alla sua Home Base, il pulsante Home 🏠 lampeggia.

- Il robot attiva automaticamente la modalità Dirt Detect™ quando rileva aree ad alta concentrazione di sporco e detriti. Il robot si sposterà in un movimento a spirale per una pulizia più accurata. Il pulsante CLEAN lampeggia quando il robot attiva la modalità Dirt Detect™. Al termine, il robot continuerà le normali operazioni di pulizia.

Accessori

- È possibile utilizzare la funzione Pulizia SPOT per eseguire pulizie specifiche. Basta collocarlo al centro dell'area con i detriti e premere il pulsante  per la Pulizia SPOT. Il robot pulirà l'area a fondo eseguendo un movimento a spirale di circa 1 metro di diametro verso l'esterno e quindi tornando alla posizione di partenza mediante un movimento a spirale verso l'interno.
- Riporre sempre il robot sulla stazione di carica Home Base* affinché sia sempre pronto all'uso quando necessario. Qualora fosse necessario riporre il robot lontano dalla stazione di carica, disattivare la batteria dopo aver rimosso il robot dalla stazione di carica (Home Base) tenendo premuto il pulsante Home  per 9 secondi: tutti gli indicatori si spegneranno e verrà emesso un segnale acustico. Riporre quindi il robot in un luogo fresco e asciutto. Per riattivare il robot e la batteria, collegare la stazione di carica Home Base e collocare il robot nell'apposito alloggiamento.
- Quando il robot è in carica, gli indicatori luminosi si spengono per risparmiare energia. Per controllare lo stato di carica, premere il pulsante CLEAN. L'icona Indicatore della batteria diventa gialla quando la batteria si ricarica e verde quando la batteria è completamente carica. Lo stato della carica della batteria può anche essere visualizzato in iRobot HOME App.

 **Nota:** dopo ogni utilizzo, svuotare il contenitore raccogli polvere e pulire il filtro.

Dual Mode Virtual Wall® (accessorio compatibile con tutti i modelli)

Utilizzare la barriera Dual Mode Virtual Wall® per far restare il robot nelle aree da pulire e lontano da quelle che non devono essere pulite. Con questa impostazione viene creata una barriera invisibile che solo il robot può rilevare. È possibile lasciare il dispositivo in funzione tra i vari cicli di pulizia.

Selezionare la modalità per soddisfare le proprie esigenze:

Modalità Virtual Wall: quando l'interruttore è in posizione Virtual Wall () , il dispositivo crea una barriera lineare fino a 3 metri.

 **Nota:** man mano che il raggio invisibile si allontana dal dispositivo si allarga la sua ampiezza (vedere l'illustrazione).

Modalità Halo: attivare o disattivare l'opzione per la modalità Halo () per creare una barriera circolare. In questo modo si impedisce al robot di attraversare aree in cui risiedono oggetti da proteggere, ad esempio ciotole di animali, vasi ecc. La funzione Halo crea intorno a se una barriera virtuale del diametro di circa 60 centimetri.

 **Nota:** in condizioni di normale utilizzo, la durata delle batterie è di circa 8-10 mesi. Se non si prevede di utilizzare la barriera Virtual Wall per lunghi periodi di tempo, assicurarsi che l'interruttore sia posizionato su "Off" (posizione centrale).

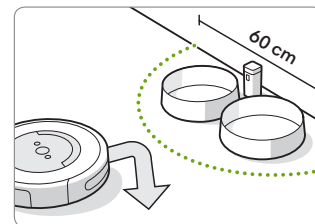
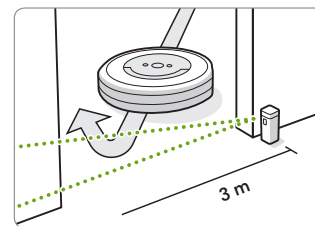
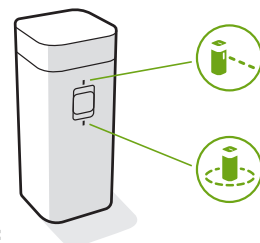

Cura e manutenzione

Istruzioni per la cura e la manutenzione

Per ottenere prestazioni ottimali dal robot aspirapolvere Roomba®, eseguire le procedure riportate nelle seguenti pagine.

In iRobot HOME App sono disponibili altri video di istruzioni. Se si nota che il Roomba raccoglie meno detriti dal pavimento, svuotare il contenitore raccogli polvere e pulire il filtro e le spazzole.

Cura e manutenzione generali

Parte	Cura	Sostituzione*	Dettagli
Contenitore	Svuotare dopo ogni utilizzo		Pagina 3
Filtro	Pulire una volta alla settimana (due volte se ci sono animali in casa)	Ogni 2 mesi	Pagina 3
Ruota anteriore	Pulire ogni 2 settimane	Ogni 12 mesi	Pagina 4
Spazzola laterale per la pulizia a filo parete e spazzole multi-superficie	Pulire una volta al mese (due volte se ci sono animali in casa)	Ogni 12 mesi	Pagina 4-5
Sensori e contatti di ricarica	Pulire una volta al mese		Pagina 5

Nota: iRobot produce diverse parti e pezzi di ricambio. Qualora fosse necessaria un pezzo di ricambio, contattare l'assistenza clienti iRobot per maggiori informazioni. Contattare l'assistenza clienti o visitare il sito del rivenditore autorizzato iRobot®.

*La frequenza di sostituzione può variare. Le parti devono essere sostituite in caso di segni di usura visibili.

Svuotamento del contenitore raccogli polvere

- 1 Premere il pulsante di sblocco per rimuovere il contenitore della polvere.



- 2 Aprire il contenitore della polvere per svuotarlo.

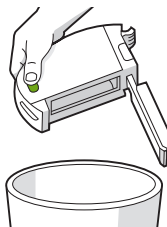

- 3 Rimontare il contenitore della polvere nel robot.

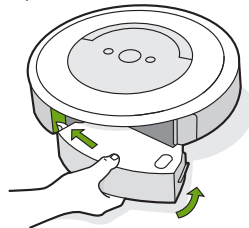

Pulizia del filtro

- 1 Sbloccare il contenitore della polvere. Rimuovere il filtro tenendone entrambe le estremità e tirando.

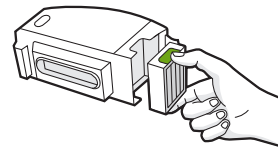

- 2 Rimuovere i residui battendo il filtro sul cestino dei rifiuti.



- 3 Reinsere il filtro con la parte zigrinata rivolta verso l'esterno. Rimontare il contenitore della polvere nel robot.

***Importante:** il robot non funziona se il filtro non è installato correttamente. Sostituire i filtri ogni due mesi.

Lavaggio del contenitore della polvere

- ✳ **Importante:** non lavare il filtro. Rimuovere il filtro prima di lavare il contenitore raccogli polvere.
- 1 Sbloccare il contenitore della polvere, rimuovere il filtro e aprire lo sportello del contenitore.
 - 2 Sciacquare il contenitore raccogli polvere con acqua calda.

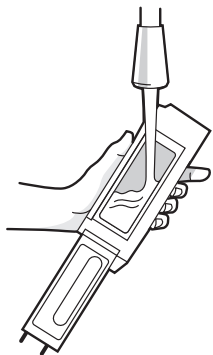

- 3 Accertarsi che il contenitore della polvere sia completamente asciutto. Reinsерire il filtro e rimontare il contenitore della polvere nel robot.

☰ **Nota:** il contenitore non può essere lavato in lavastoviglie.

Pulizia della ruota anteriore

- 1 Tirare con fermezza la ruota anteriore per rimuoverla.
- 2 Rimuovere eventuali detriti dentro la cavità della ruota.
- 3 Al termine dell'operazione, reinstallare tutti i componenti. Accertarsi che la ruota faccia uno scatto una volta posizionata.

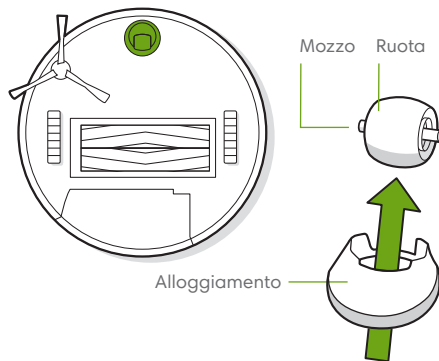

- ✳ **Importante:** una ruota anteriore con capelli e detriti incastrati può danneggiare il pavimento. Se la ruota non ruota liberamente dopo essere stata pulita, contattare l'Assistenza clienti.

Pulizia della spazzola laterale per la pulizia a filo parete

- 1 Servirsi di una moneta o di un cacciavite piccolo per rimuovere la vite che tiene ferma la spazzola laterale per la pulizia a filo parete.
- 2 Rimuovere la spazzola laterale per la pulizia a filo parete, pulirla e pulire il relativo supporto. Successivamente reinstallare la spazzola.



Pulizia delle spazzole multi-superficie

- 1 Premere le linguette di sblocco del gruppo spazzole, sollevare la linguetta e rimuovere eventuali ostruzioni.
- 2 Rimuovere le spazzole dal robot. Rimuovere le guarnizioni dalle estremità delle spazzole. Rimuovere eventuali capelli o detriti dalle guarnizioni. Rimontare le guarnizioni della spazzola.
- 3 Rimuovere eventuali capelli o detriti dagli alloggiamenti in plastica quadrati ed esagonali sul lato delle spazzole.
- 4 Rimuovere il contenitore della polvere del robot ed eliminare eventuali detriti presenti nel vano di aspirazione.
- 5 Reinstallare le spazzole del robot. Abbinare la forma dei puntali delle spazzole alla forma del corrispondente vano in cui devono essere alloggiati.

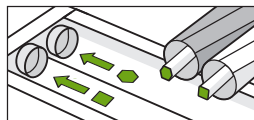
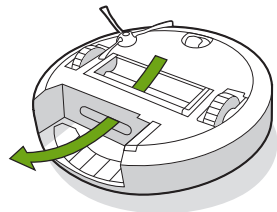
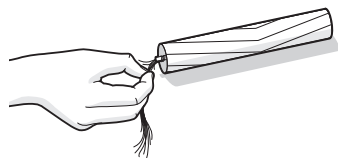
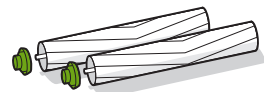
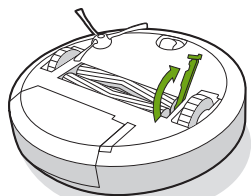

Pulizia dei sensori e dei contatti di ricarica

- 1 Pulire i sensori e i contatti di ricarica con un panno pulito e asciutto.

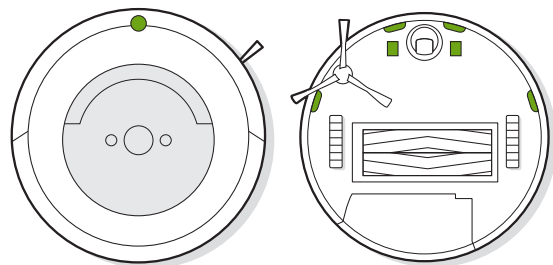

- * Importante:** non spruzzare il detergente o l'acqua direttamente sui sensori o sugli alloggiamenti dei sensori.



Risoluzione dei problemi

Il robot aspirapolvere Roomba® segnala eventuali problemi con un avviso bitonale, un messaggio vocale e un indicatore di risoluzione dei problemi lampeggiante (▲). Seguire le istruzioni vocali. Video e informazioni dettagliate sono disponibili sia in iRobot HOME App che sul sito global.irobot.com.

Per riavviare il robot, tenere premuti i pulsanti Home 🏠 e Pulizia ⚙️ SPOT per 10 secondi finché non si spengono tutte le spie, quindi rilasciarli. Quando si rilasciano i pulsanti, viene emesso un segnale acustico che conferma che il riavvio è avvenuto con successo.

 **Nota:** se si utilizza la funzione di programmazione, aprire iRobot HOME App dopo il riavvio per accertarsi che la programmazione del robot sia rimasta inalterata.

Modalità standby a potenza ridotta

Il robot aspirapolvere Roomba® utilizza una quantità limitata di elettricità ogni volta che si trova sulla stazione di ricarica Home Base®. In questo modo, il robot è sempre pronto per la successiva operazione di pulizia e conserva la connettività Wi-Fi®. È possibile configurare il robot in modo tale che consumi una quantità ancora minore di elettricità quando non è in funzione. Per istruzioni e per ulteriori informazioni sulla modalità standby a potenza ridotta, fare riferimento a iRobot HOME App.

Batteria agli ioni di litio

Per prestazioni ottimali, utilizzare solo la batteria agli ioni di litio iRobot fornita con il robot aspirapolvere Roomba®.

 **AVVISO:** le batterie agli ioni di litio e i prodotti che contengono batterie agli ioni di litio sono soggetti a rigide normative sul trasporto. Se occorre spedire questo prodotto (inclusa la batteria) per assistenza, trasloco o altro, OCCORRE attenersi alle seguenti istruzioni per la spedizione.

- La batteria DEVE essere spenta prima della spedizione.
- Rimuovere il robot dalla stazione di carica Home Base.
- Assicurarsi che il pulsante CLEAN sia acceso premendolo una volta rapidamente.
- Quando il pulsante è acceso, tenere premuto il pulsante CLEAN per 12 secondi. Viene emesso un segnale acustico.
- Dopo il segnale, rilasciare il pulsante CLEAN. La batteria è stata disattivata.
- Imballare il prodotto nella sua confezione originale.
- Effettuare la spedizione via terra (non spedire per via aerea).
- Per ricevere ulteriore assistenza, chiamare l'Assistenza clienti.

Assistenza clienti iRobot

USA e Canada

Per domande o commenti relativi al robot aspirapolvere Roomba®, contattare iRobot prima di rivolgersi a un punto vendita al dettaglio.

Visita il sito **global.irobot.com** per suggerimenti relativi all'assistenza, domande frequenti e informazioni sugli accessori. Queste informazioni sono disponibili anche in iRobot HOME App. Per ricevere ulteriore assistenza, chiamare l'Assistenza clienti al numero **(877) 855-8593**.

Orari dell'assistenza clienti iRobot:

- Dal lunedì al venerdì, dalle 8:30 alle 19:30
- Sabato dalle 9 alle 13

Al di fuori di Stati Uniti e Canada

Visitare il sito **global.irobot.com** per:

- Ottenere maggiori informazioni su iRobot nel proprio paese.
- Ottenere suggerimenti e consigli per migliorare le prestazioni del robot aspirapolvere Roomba®.
- Ottenere risposte alle domande.
- Contattare il centro assistenza locale.



Informazioni sulle normative

Con il presente, iRobot dichiara che l'apparecchiatura radio tipo Roomba è compatibile con la Direttiva 2014/53/UE. Il testo completo della dichiarazione di conformità UE è disponibile all'indirizzo internet seguente: www.irobot.com/compliance Il modello Azurewave: Radio AW-CU300 opera nella banda ISM tra 2472 2412 MHz con una potenza EIRP in uscita massima di 19,78 dBm (95,1 mW) 2412 MHz.



I prodotti con questo simbolo non possono essere smaltiti come rifiuti urbani indifferenziati in Europa. Per un riciclo corretto, restituire il prodotto al fornitore locale all'atto dell'acquisto di una nuova apparecchiatura equivalente o smaltirlo presso uno dei punti di raccolta designati. Questo prodotto contiene una batteria che non può essere smaltita come rifiuti urbani indifferenziati in Europa. Per un riciclo corretto, restituire la batteria al fornitore o a un punto di raccolta designato. Fare riferimento al sito Web www.irobot.com/compliance per le dichiarazioni relative alle sostanze con limitazioni. Utilizzare esclusivamente la batteria iRobot fornita a temperatura ambiente (10 °C-40 °C).

iRobot™

©2018 iRobot Corporation, 8 Crosby Drive, Bedford, MA 01730 USA. Tutti i diritti riservati.
iRobot, Roomba, iAdapt, Home Base e Virtual Wall sono marchi registrati di iRobot Corporation.
Dirt Detect è un marchio di iRobot Corporation. App Store è un marchio di Apple, Inc.,
registrato negli Stati Uniti e in altri paesi. Google Play è un marchio registrato di Google, Inc.

WC: 4624106